

## [Avertissement](#)

## [Aperçu](#)

### [Aperçu du produit](#)

## [Installation du Smart Meter](#)

### [Instructions d'installation](#)

### [Utilisation comme compteur intelligent triphasé](#)

### [Utilisant un compteur intelligent monophasé](#)

### [Voyant LED](#)

## [Utiliser l'application](#)

### [Téléchargez l'application](#)

### [Enregistrement du compte](#)

## [Configuration du réseau](#)

### [Ajout d'un appareil](#)

### [Mise à jour du micrologiciel](#)

### [Paramétrage du plan énergétique](#)

### [Réinitialisation de la configuration du réseau](#)

## [Spécifications](#)

### [Avertissement](#)

Nous vous recommandons vivement de lire attentivement les consignes de sécurité et les instructions d'installation et de regarder la vidéo d'installation. Pendant l'installation, respectez les consignes de sécurité et les instructions d'installation pour être certain que tous les raccordements sont solides et fiables. Si vous n'êtes pas familiarisé avec l'installation électrique, nous vous recommandons vivement de solliciter l'aide d'électriciens professionnels. Ils possèdent les connaissances appropriées et ont l'expérience nécessaire pour garantir la sécurité et le respect de la procédure d'installation. Veuillez noter que toute installation non correcte peut endommager de l'équipement et provoquer des défaillances électriques, voire même des blessures. Par conséquent, afin de garantir la sécurité et le bon fonctionnement de l'équipement, procédez avec précaution.

### [Contenu de la boîte](#)

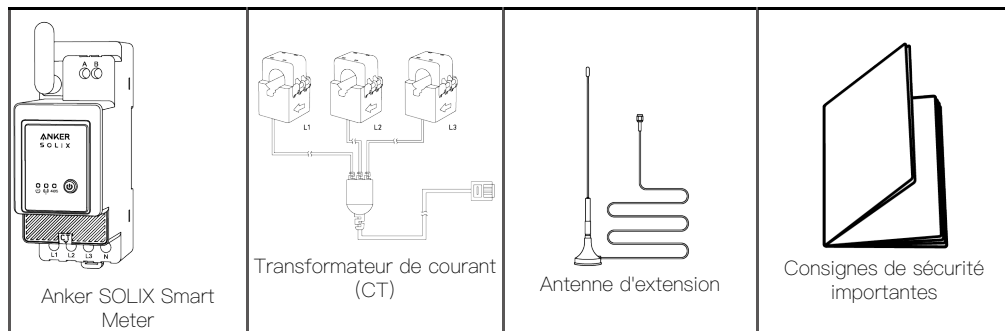

### [Aperçu](#)

#### [Aperçu du produit](#)

La série Anker SOLIX Smart Meter comprend une gamme d'appareils adaptés aux domiciles privés, bureaux, commerces de détail, infrastructures de fabrication et autres bâtiments. Les appareils Anker SOLIX Smart Meter peuvent être montés en DIN à l'intérieur du boîtier disjoncteur et conviennent parfaitement à la construction de nouveaux bâtiments. Les appareils Anker SOLIX Smart Meter peuvent être commandés et surveillés via des connexions Wi-Fi et LAN. La connexion Bluetooth peut être utilisée pour le processus d'inclusion. Anker SOLIX Smart Meter est un compteur d'énergie triphasé à montage sur rail DIN. L'appareil renseigne l'énergie accumulée ainsi que des données de tension, courant et facteur de puissance en temps de réel. Il stocke dans une mémoire non volatile des données qui peuvent être récupérées pendant 60 jours au moins avec une résolution de données de 1 minute. résolution.

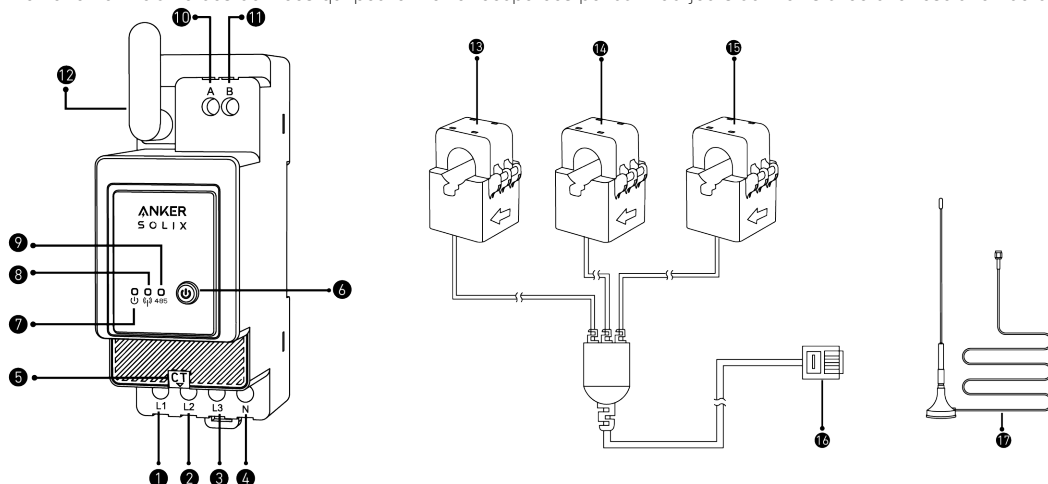

- 1 Entrée de tension L1 (brun)
- 2 Entrée de tension L2 (noir)
- 3 Entrée de tension L3 (gris) et d'alimentation électrique de l'appareil
- 4 Entrée neutre
- 5 Port CT
- 6 Interrupteur Marche/Arrêt
- 7 Indicateur d'état
- 8 Indicateur Wi-Fi/Bluetooth
- 9 Voyant RS485
- 10 Trou traversant RS485 A

- ① Trou traversant RS485 B
- ② Antenne
- ③ CT1
- ④ CT2
- ⑤ CT3
- ⑥ Liaison CT
- ⑦ Antenne d'extension

## Installation du Smart Meter

### Instructions d'installation

#### ⚠ ATTENTION

- Danger d'électrocution. Le montage/l'installation de l'appareil sur le réseau électrique doit être réalisé avec précaution par un électricien qualifié.
- Danger d'électrocution. Confirmez l'absence de tension sur les bornes de l'appareil avant de modifier un quelconque raccordement.
- Utilisez l'appareil exclusivement avec un réseau électrique et des dispositifs conformes à toutes les réglementations applicables. Un court-circuit dans le réseau électrique ou tout dispositif connecté à l'appareil peut endommager ce dernier.
- Ne raccordez pas l'appareil à des dispositifs qui dépassent la charge maximum mentionnée.
- Raccordez l'appareil uniquement de la manière indiquée dans les présentes instructions. Toute autre méthode pourrait provoquer des dommages et/ou des blessures.
- N'installez pas l'appareil dans un endroit où il risque d'être mouillé.
- RECOMMANDATION : Connectez l'appareil à l'aide de câbles unipolaires pleins avec résistance thermique accrue de l'isolation d'au moins PVC-T 105 °C. Avant de commencer à monter/installer l'appareil, vérifiez que les disjoncteurs sont désactivés et qu'il n'y a aucune tension sur les bornes. Cette vérification peut être effectuée avec un testeur de phase ou un multimètre. Lorsque vous êtes sûr qu'il n'y a aucune tension, vous pouvez commencer à raccorder les câbles. Respectez le schéma de la figure 1 pour installer les transformateurs de courant CT L1 sur le câble de phase L1 vers la/les charge(s), CT L2 sur le câble de phase L2 vers la/les charge(s) et CT L3 sur le câble de phase L3 vers la/les charge(s). Montez l'appareil sur le rail DIN. Raccordez les câbles de CT L1, CT L2 et CT L3 aux connecteurs des entrées L1, L2 et L3 de l'appareil, respectivement.
- Montez les disjoncteurs conformément à votre réglementation locale et raccordez les câbles de phase L1, phase L2 et phase L3 aux entrées L1, L2 et L3 de l'appareil, respectivement, via ces disjoncteurs. Raccordez le câble neutre à l'entrée N. L'appareil est alimenté via ses entrées L1, L2 et L3. Assurez-vous que tous les raccordements sont effectués correctement, puis mettez les disjoncteurs sous tension.

#### ⚠ ATTENTION

Ne laissez pas les enfants jouer avec les boutons/commutateurs raccordés à l'appareil. Conservez les appareils de commande à distance des produits Anker SOLIX hors de portée des enfants.

### Utilisation comme compteur intelligent triphasé

#### Raccordement des câbles

Raccordez CT aux câbles de phase côté domicile. Les câbles sont épais et les caractéristiques pour le côté domestique de L1/L2/L3 sont de 63 A avec un maximum de 100 A.

💡 Remarque :

- Installez un câble de tension (vendu séparément).
- Un Smart Meter triphasé peut être utilisé en tant que Smart Meter monophasé.

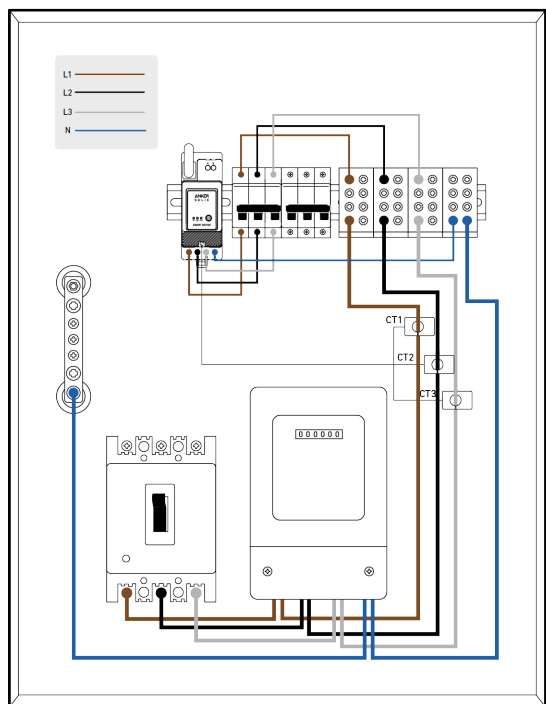

1. Commencez par identifier les phases d'entrée. Dans des circonstances normales, la phase brune correspond au fil sous tension L1, la phase noire au fil sous tension L2, la phase grise au fil sous tension L3 et la phase bleue, au fil neutre N.



(Norme internationale) Nouvelle constructions – Scénarios communs	(Ancienne norme allemande) Ancienne construction – Scénarios rares
Brun-----Fil sous tension L1	Rouge-----Fil sous tension L1
Noir-----Fil sous tension L2	Jaune-----Fil sous tension L2
Gris-----Fil sous tension L3	Bleu-----Fil sous tension L3

Bleu-----Fil neutre N	Noir-----Fil neutre N
Vert et jaune-----GND PE	Vert et jaune-----GND PE

2. Mettez l'alimentation hors tension pour être sûr qu'il n'y a aucun risque de choc électrique.

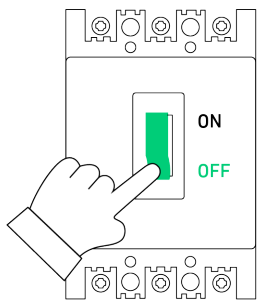

3. Portez des gants isolants (fournis par l'utilisateur) et sortez le Smart Meter et le CT (transformateur de courant) de l'emballage.

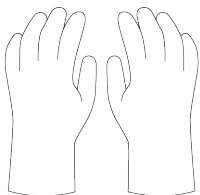

4. Insérez le Smart Meter dans le rail du boîtier de distribution, en vous assurant qu'il est fermement fixé.

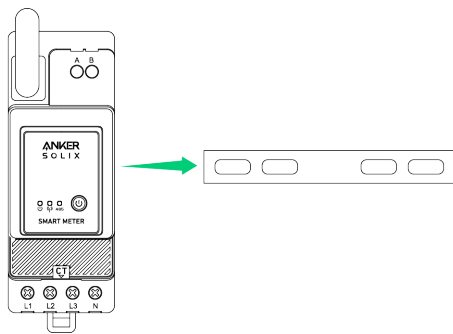

5. Préparez le fil de tension de couleur correspondante et raccordez-le entre un disjoncteur inutilisé et le trou du Smart Meter approprié.

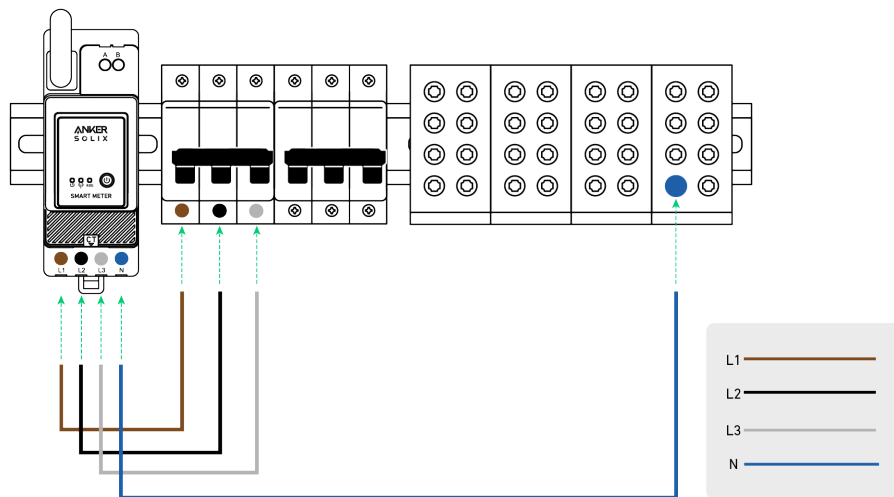

6. Raccordez le fil du CT à la prise CT.

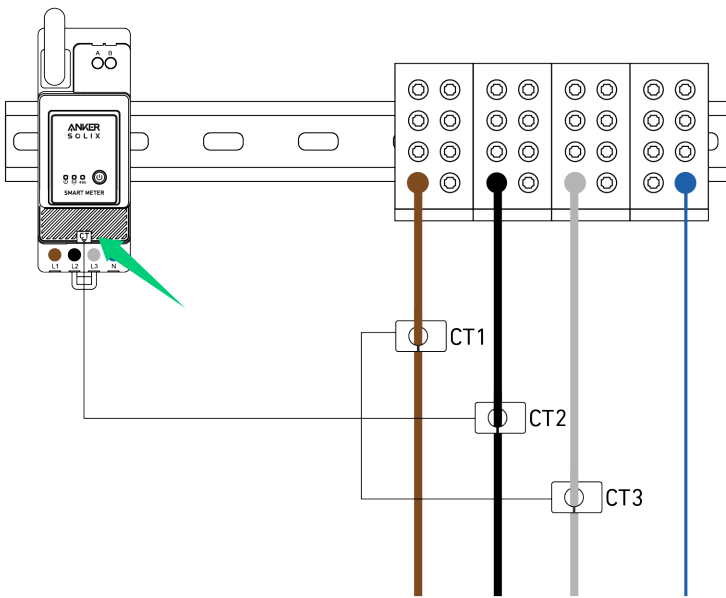

7. Raccordez le CT aux phases L1/L2/L3.

Remarque : faites attention au sens de circulation du courant.

- Raccordez le CT L1 à L1 dans le sens du courant.
- Raccordez le CT L2 à L2 dans le sens du courant.
- Raccordez le CT L3 à L3 dans le sens du courant.

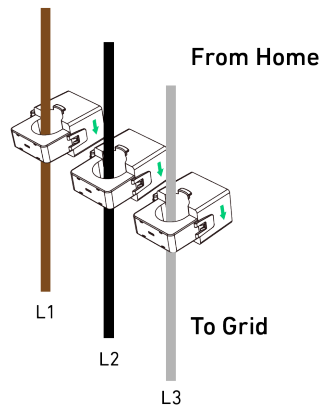
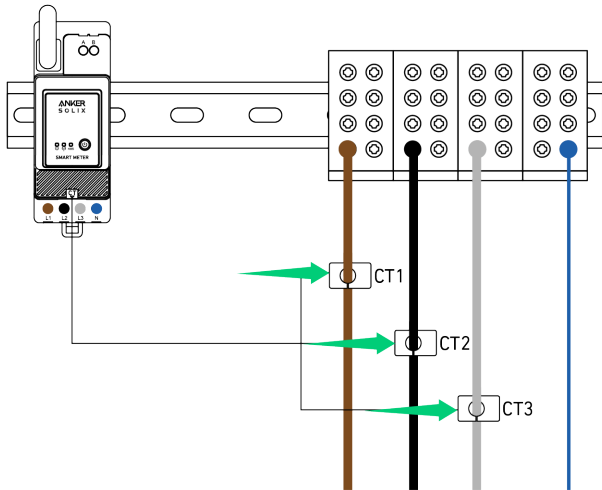

### Utilisant un compteur intelligent monophasé

#### Câbles de connexion

Raccordez CT aux câbles de phase côté domicile.

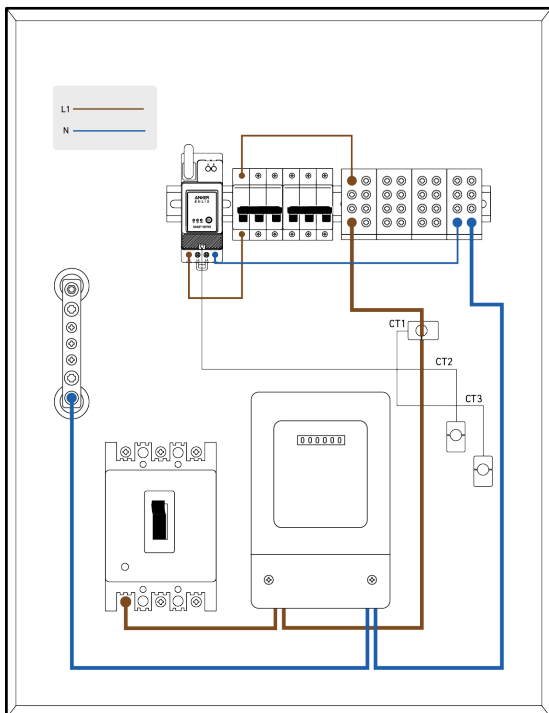

1. Commencez par identifier les phases d'entrée. Dans des circonstances normales, la phase brune est le fil de phase L1 et la phase bleue est le fil neutre N.

\* La couleur du fil doit être basée sur la couleur réelle utilisée dans la maison.



2. Mettez l'alimentation hors tension pour être sûr qu'il n'y a aucun risque de choc électrique.

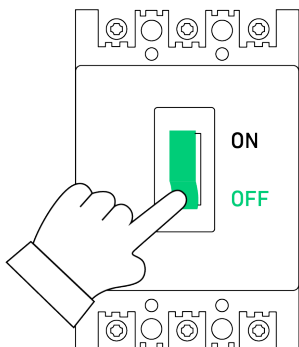

3. Portez des gants isolants (fournis par l'utilisateur) et sortez le Smart Meter et le CT (transformateur de courant) de l'emballage.

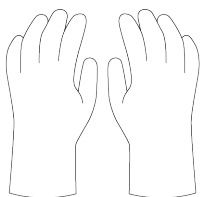

4. Insérez le Smart Meter dans le rail du boîtier de distribution, en vous assurant qu'il est fermement fixé.

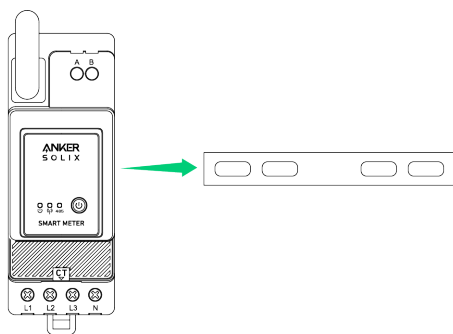

5. Préparez le fil de tension de couleur correspondante et raccordez-le entre un disjoncteur inutilisé et le trou du Smart Meter approprié.

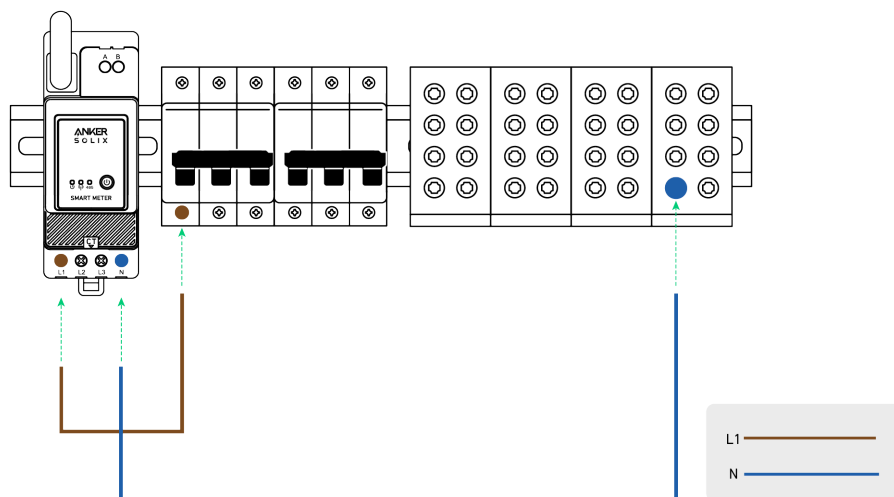

6. Raccordez le fil du CT à la prise CT.

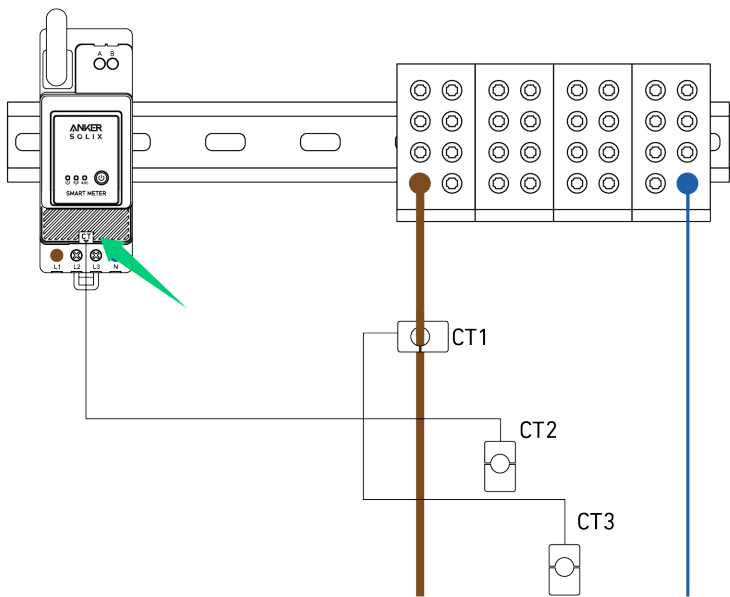

7. Fixer L1 CT sur L1 dans le sens du courant.

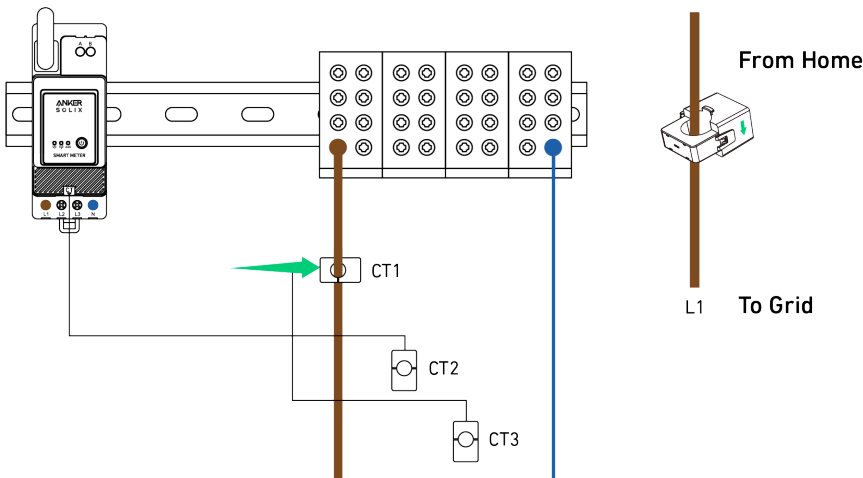

#### Voyant LED

	Le raccordement entre le Smart Meter et le boîtier de distribution est terminé.
	Lorsque le Smart Meter est raccordé au CT et que le CT est enfilé aux phases correspondantes, le CT détecte automatiquement le courant.
	Configuration du réseau terminée.
	Connexion réussie.

**Remarque :** une fois le raccordement terminé avec succès, le Smart Meter se met automatiquement sous tension. Si l'utilisateur n'a pas configuré le réseau avec l'application dans un délai de 30 minutes, l'appareil se met automatiquement hors tension.

#### Utiliser l'application

##### Téléchargez l'application

Recherchez « Anker » et téléchargez l'application Anker via l'App Store ou Google Play. Ou scannez le code QR ci-dessous pour accéder à votre boutique d'applications.

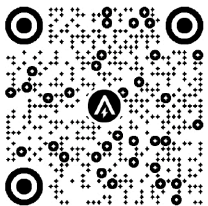

#### Enregistrement du compte

##### Sélection de région

À l'ouverture de l'application, vous êtes dirigé vers la page de connexion.

Veillez noter que la région du pays DOIT correspondre à l'endroit où vous vivez. Une région de pays incorrecte peut entraîner l'échec de la connexion de l'appareil.

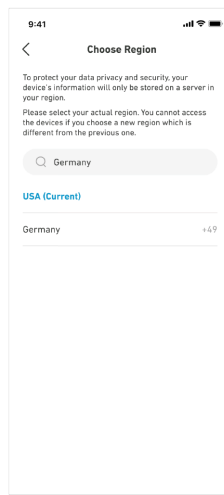
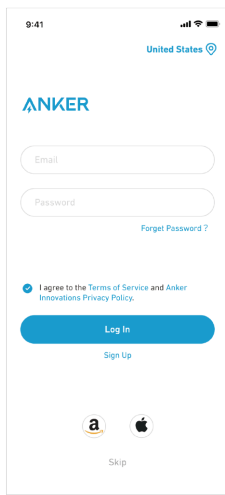

### S'inscrire / Se connecter

Vous pouvez vous connecter via un compte Anker, Amazon ou Apple ID. Si vous n'avez pas de compte Anker, vous pouvez appuyer sur [S'inscrire] pour créer un compte :  
entrez votre adresse e-mail pour vous inscrire. Le mot de passe doit contenir entre 8 et 20 caractères, des lettres majuscules et minuscules, des chiffres et des symboles.

### Configuration du réseau

Avant la configuration, veuillez vous assurer que la connexion réseau fonctionne bien avec un signal Wi-Fi fort. Ne placez pas l'appareil loin du routeur.

#### Ajout d'un appareil

##### Étape 1

1. Maintenez l'appareil sous tension.
2. Appuyez sur [+] ou sur [Ajouter un périphérique] dans le coin supérieur droit de la page des périphériques.

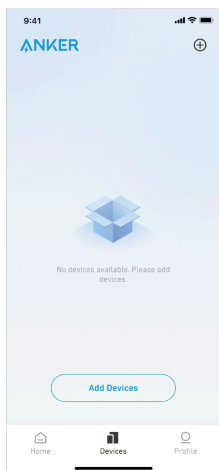

##### Étape 2

L'application Anker recherche automatiquement votre Smart Meter. Une fois que l'appareil est trouvé, il apparaît sur la liste.

- Veuillez vous assurer que le Bluetooth de votre téléphone est activé et que l'application Anker est autorisée à accéder au Bluetooth et au Wi-Fi.
- Si vous souhaitez rechercher manuellement l'appareil, vous pouvez appuyer sur [Accessoire] dans la ligne « Ajouter des appareils manuellement ».

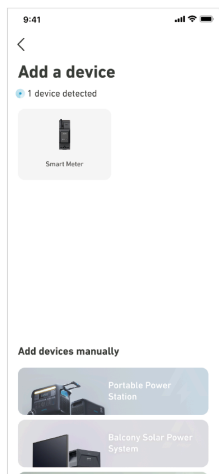

##### Étape 3

Après avoir connecté le Smart Meter via Bluetooth, vous devez choisir un réseau Wi-Fi pour l'appareil. Sélectionnez le réseau Wi-Fi dans la liste et saisissez le mot de passe.

- L'appareil prend uniquement en charge le Wi-Fi 2,4 GHz.
- Assurez-vous que le mot de passe est correct.

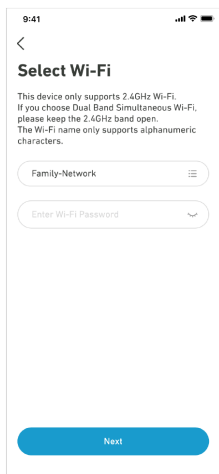

#### Étape 4

Votre Smart Meter doit être correctement configuré sur le réseau.

Si le processus de configuration échoue, suivez les conseils ci-dessous :

- Vérifiez si le routeur Wi-Fi fonctionne normalement.
- Rapprochez le routeur de l'appareil.
- Assurez-vous que le mot de passe Wi-Fi est correct.

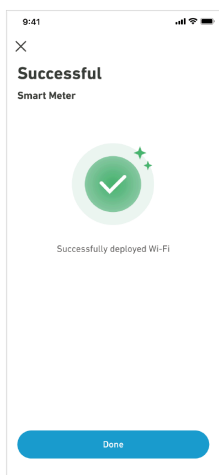

#### Mise à jour du micrologiciel

Assurez-vous que tous vos appareils ont configuré le Wi-Fi et disposent d'une connexion réseau stable.

1. Si une mise à jour importante est disponible pour le micrologiciel du Smart Meter, l'application vous guidera tout au long du processus. Assurez-vous que vos appareils sont allumés et connectés au Wi-Fi avant la mise à jour.

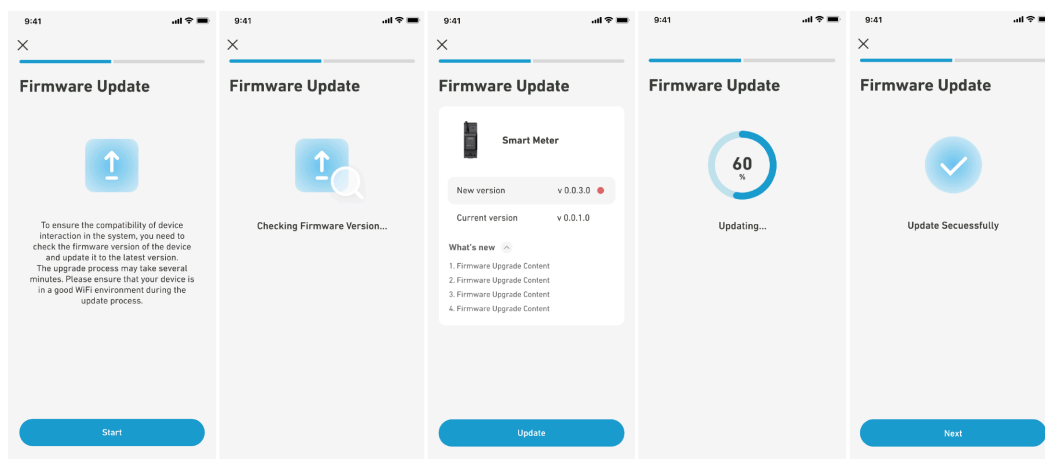

2. Si aucune mise à jour n'est requise, vous pouvez ignorer cette étape.

#### Remarque :

Les mises à jour peuvent prendre quelques minutes. Veuillez être patient. Si la mise à jour échoue, vérifiez si vos appareils sont activés et connectés au Wi-Fi.

#### Paramétrage du plan énergétique

Une fois que vous avez configuré le Smart Meter, vous pouvez également sélectionner le mode Autoconsommation. Le compteur gèrera intelligemment la décharge et le stockage d'énergie de Solarbank en temps réel en obtenant uniquement la quantité d'électricité requise par les charges domestiques, sans gaspiller l'énergie solaire.



Sélection de mode

Accédez à la sélection du mode depuis le raccourci Plan Énergétique de la page d'accueil :

- **Autoconsommation** : Dans ce mode, le Smart Meter calcule la puissance nécessaire aux charges domestiques et l'envoi à Solarbank pour une utilisation efficace de l'énergie solaire. L'excès d'énergie est stocké dans la batterie. Ce mode n'est disponible qu'avec un Smart Meter.
- **Mode personnalisé** : Créez manuellement un plan de gestion de l'électricité. Le Solarbank effectue la décharge sur les charges domestiques en fonction de vos entrées pour différentes périodes horaires. L'énergie supplémentaire est stockée dans la batterie.
- Un plan énergétique peut être défini pour chaque jour de la semaine pour une solution énergétique flexible pour votre famille.
- S'il y a actuellement des systèmes domestiques qui peuvent être ajoutés, vous pouvez choisir de rejoindre le système domestique correspondant.

\* **Note** : si le Smart Meter n'est pas ajouté à un système domestique, l'étape de sélection du mode est ignorée.

Mode Personnalisé

Sélectionnez Mode personnalisé, puis cliquez sur le bouton en dessous :

1. Appuyez sur [Paramètres] pour accéder à la page de configuration du plan énergétique, où vous retrouverez tous les plans que vous avez configurés. S'il n'y a pas de plan, Solarbank déchargera à tout moment 200 W sur les charges domestiques.
2. Cliquez sur [+] dans le coin supérieur droit pour ajouter un plan de gestion de l'électricité.
3. Dans la page Plan énergétique, appuyez sur [Définir un programme] pour définir la puissance que Solarbank décharge sur les charges domestiques à différentes périodes.
4. Appuyez sur [Répéter] ci-dessus pour répéter le plan de décharge défini pour d'autres semaines.
5. Après avoir terminé tous les réglages, appuyez sur [✓] dans le coin supérieur droit pour enregistrer et appliquer le plan énergétique.

**Remarques :**

- Vous pouvez ajouter un plan énergétique pour plusieurs appareils avec des dates récurrentes différentes.
- Assurez-vous que votre appareil est connecté au Wi-Fi lorsque vous enregistrez un plan de gestion de l'électricité pour synchroniser le plan.
- En mode autoconsommation, si le Smart Meter se déconnecte ou présente un dysfonctionnement, Solarbank passe automatiquement en mode personnalisé comme plan d'énergie de secours. Cela dure jusqu'à ce que le Smart Meter revienne à la normale, puis le mode autoconsommation reprend automatiquement.

**Réinitialisation de la configuration du réseau**

Appuyez sur le bouton Marche/Arrêt pendant 7 s pour définir la configuration du réseau.

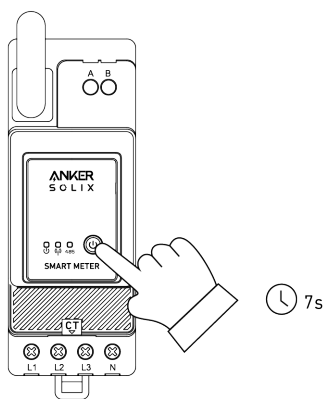

## Spécifications

Entrée nominale CA	3× 230/400 VCA, 50/60 Hz, CT 40 mA, 2 W CATIII
Température de fonctionnement	-25 °C à 55 °C
Rail DIN	35 mm